

Retrovisores Eléctricos

Esquema Eléctrico (Con Retrovisor Eléctrico Retráctil)

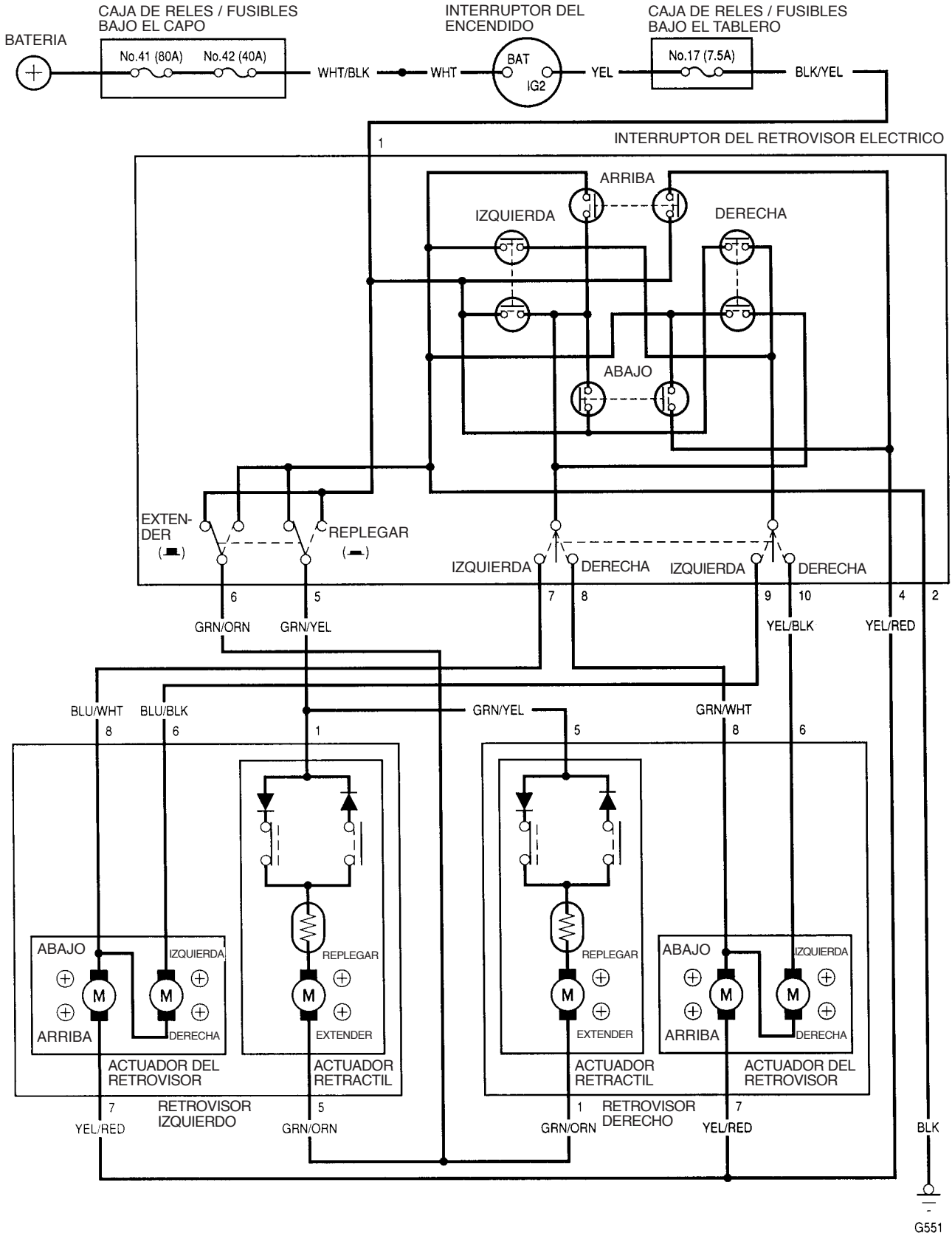

G551



Prueba de Funcionamiento (Con Retrovisor Eléctrico Retráctil)

ADVERTENCIA: Cuando extraiga el interruptor, tenga cuidado de no dañar el interruptor del retrovisor ni la tapa inferior del tablero del lado del conductor.

1. Extraiga el interruptor fuera de la tapa inferior del tablero del lado del conductor.
2. Desconecte el conector 10P del interruptor.

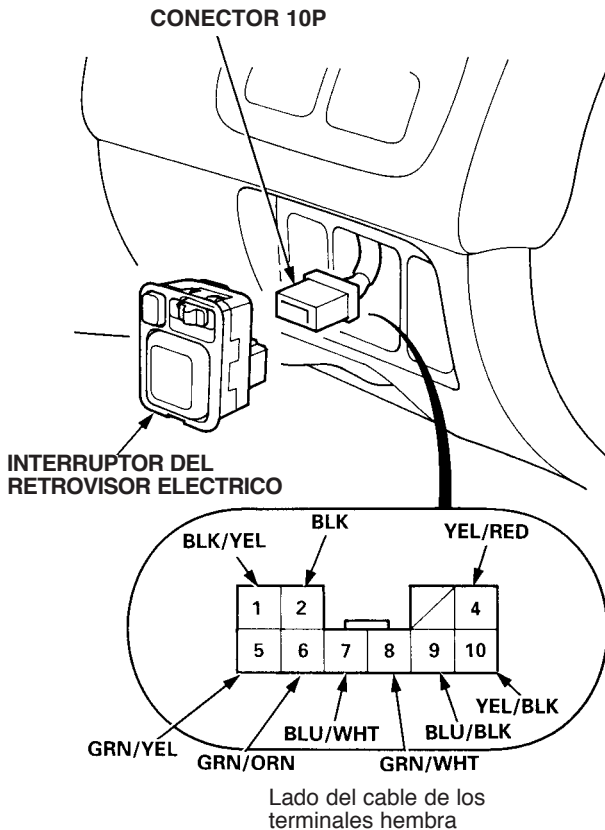

Prueba del Retrovisor

Ambos retrovisores no funcionan:

1. Inspeccionar el voltaje entre el terminal N° 1 (BLK/YEL) y masa con el contacto puesto ON (II). Deberá haber voltaje.
 - Si no hay voltaje, inspeccione lo siguiente:
 - fusible N° 17 (7.5 A) fundido en la caja de relés / fusibles bajo el tablero.
 - apertura en el cable BLK / YEL.
 - Si hay voltaje de batería, vaya al paso 2.
2. Compruebe la continuidad entre el terminal N° 2 (BLK) y masa del chasis. Deberá haber continuidad.
 - Si no hay continuidad, inspeccione lo siguiente:
 - apertura en el cable BLK.
 - masa pobre (G551).

El retrovisor izquierdo no funciona:

Conecte el terminal N° 1 (BLK / YEL) del conector 10P al terminal N° 4 (YEL / RED) y el terminal N° 7 (o el N° 9) a la masa del chasis mediante cables de puente. El retrovisor izquierdo deberá inclinarse hacia arriba (o ladearse a la izquierda) con el contacto puesto ON (II).

- Si el retrovisor no se inclina hacia arriba (o no se ladea a la izquierda), quite el panel de la puerta izquierda e inspeccione por una apertura en el cable BLU / WHT (o BLU / BLK) entre el retrovisor eléctrico izquierdo y el interruptor.
 - Si el cable está bien, inspeccione el actuador del retrovisor eléctrico izquierdo.
- Si el retrovisor no se inclina hacia arriba ni se ladea a la izquierda, repare el cable YEL / RED.
- Si el retrovisor funciona correctamente, inspeccione el interruptor del retrovisor.

El retrovisor derecho no funciona:

Conecte el terminal N° 1 (BLK / YEL) del conector 10P al terminal N° 4 (YEL / RED) y el terminal N° 8 (o el N° 10) a la masa del chasis mediante cables de puente. El retrovisor derecho deberá inclinarse hacia arriba (o ladearse a la izquierda) con el contacto puesto ON (II).

- Si el retrovisor no se inclina hacia arriba (o no se ladea a la izquierda), quite el panel de la puerta derecha e inspeccione por una apertura en el cable GRN / WHT (o YEL / BLK) entre el retrovisor eléctrico derecho y el interruptor.
 - Si el cable está bien, inspeccione el actuador del retrovisor eléctrico derecho.
- Si el retrovisor no se inclina hacia arriba ni se ladea a la izquierda, repare el cable YEL / RED.
- Si el retrovisor funciona correctamente, inspeccione el interruptor del retrovisor.

El retrovisor retráctil no funciona:

Conecte el terminal N° 1 (BLK / YEL) del conector 10P al terminal N° 6 (GRN / ORN) y el terminal N° 5 (GRN/ YEL) a la masa del chasis mediante cables de puente. Los retrovisores deberán extenderse con el contacto puesto ON (II).

Conecte el terminal N° 1 (BLK / YEL) del conector 10P al terminal N° 5 (GRN/ YEL) y el terminal N° 6 (GRN / ORN) a la masa del chasis mediante cables de puente. Los retrovisores deberán replegarse con el contacto puesto ON (II).

- Si uno de los retrovisores no se extiende ni se repliega, inspeccione el actuador del retrovisor retráctil.
- Si los retrovisores funcionan correctamente, cambie el interruptor.

Retrovisores Eléctricos

Prueba del Interruptor (Con Retrovisor Eléctrico Retráctil)

1. Quite el interruptor tal como se describe en la Prueba de Funcionamiento (pág. 23-G-3).
2. Compruebe la continuidad entre los terminales en cada posición del interruptor, de acuerdo con la siguiente tabla:

Interruptor del Retrovisor:

Terminal	1	2	4	5	6	7	8	9	10
Posición									
Arriba (UP)	○	○				○			
Abajo (DOWN)	○	○				○			
L Izquierda (LEFT)	○	○				○			○
Derecha (RIGHT)	○	○				○			○
R Arriba (UP)	○	○					○		
Abajo (DOWN)	○	○					○		
Izquierda (LEFT)	○	○					○		○
Derecha (RIGHT)	○	○					○		○

Interruptor Retráctil:

Terminal	1	2	5	6
Posición				
Replegar (RETRACT)	○	○	○	○
Extender (EXTEND)	○	○	○	○

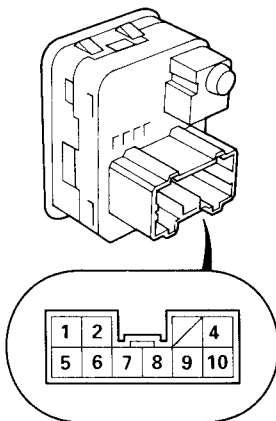

Prueba del Retrovisor Eléctrico (Con Retrovisor Eléctrico Retráctil)

1. Extraiga el panel de tapa.
2. Desconecte el conector 8P del retrovisor eléctrico.

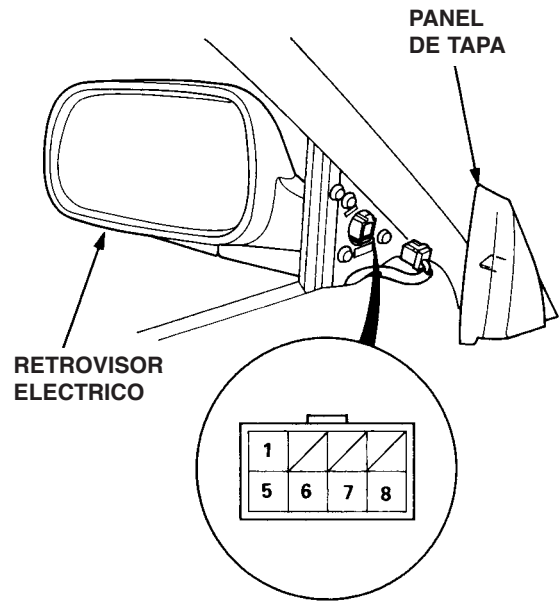

3. Inspeccione el funcionamiento del actuador conectando la potencia y masa de acuerdo con las tablas siguientes.

Actuador del Retrovisor:

Terminal	6	7	8
Posición			
Inclina arriba (Tilt Up)		⊕	⊖
Inclina abajo (Tilt Down)		⊖	⊕
A Izquierda (Swing Left)	⊖		⊕
A Derecha (Swing Right)	⊕		⊖

Actuador Retráctil:

Terminal	1 [5]	5 [1]
Posición		
Los retrovisores se replegan desde la posición extendida.	⊖	⊕
Los retrovisores se extienden desde la posición replegada.	⊕	⊖

[1]: Retrovisor eléctrico derecho